

Hinweis: Dieses Schema ist ein grundsätzliches Beispiel ohne Absperr- und Sicherheitseinrichtungen. Die fachliche Planung vor Ort wird dadurch nicht ersetzt.

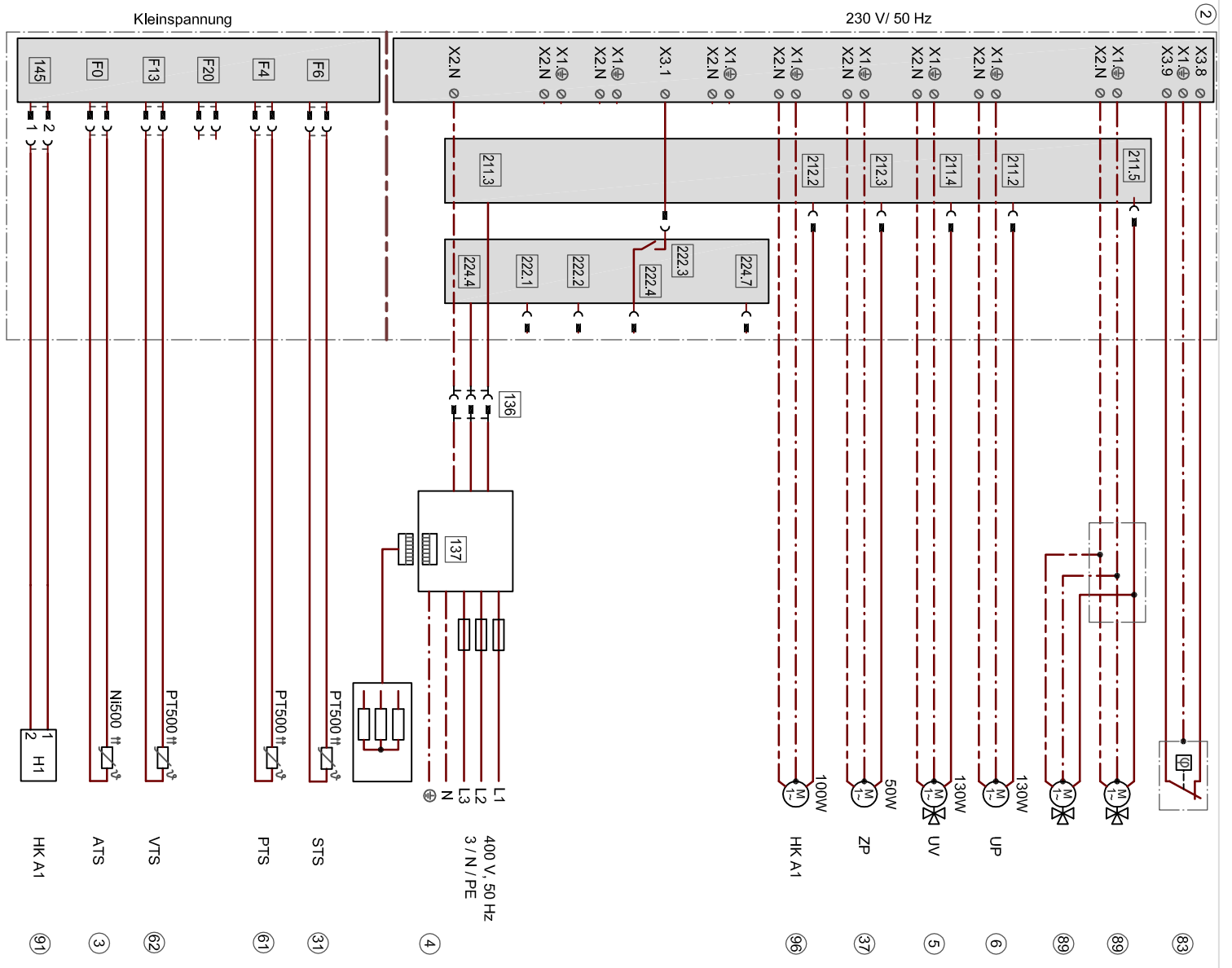

Projekt	PreSales Support Deutschland		Z.-Nr.	Maßstab
	Vitocal 200-S W01A/B			ohne
Plan-Inhalt	PS-ID 10990	Seite 1/4	bearbeitet	Datum
			geprüft	Name
			03.06.11	PS03



PreSales Support Deutschland		Z.-Nr.	Maßstab
Projekt	Vitocal 200-S mit W01A/B		ohne
Plan-Inhalt PS-ID 10990 Seite 2/4		Datum	Name
		bearbeitet 03.06.11	PS03
		geprüft	

## Netzanschlüsse Außeneinheit

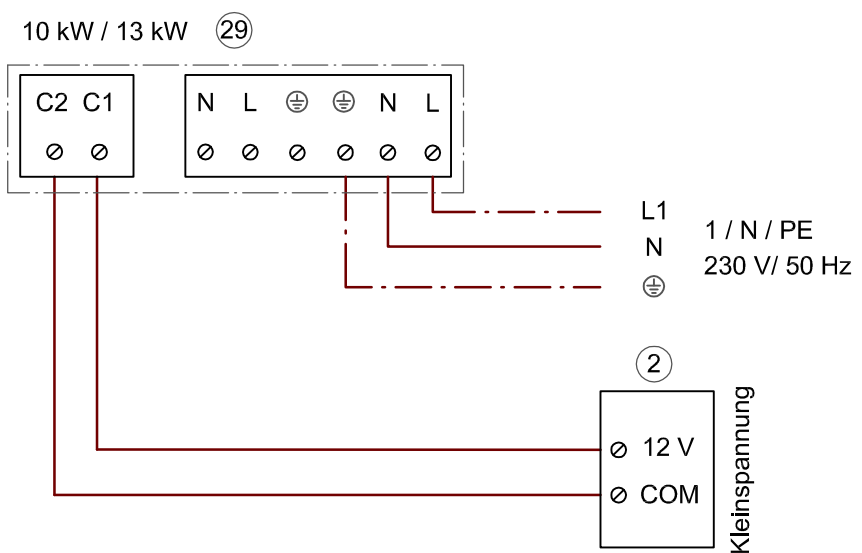
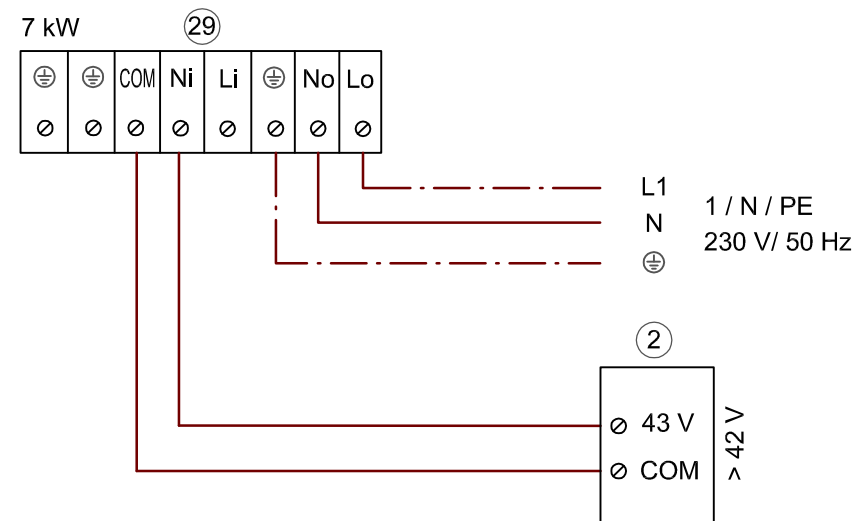
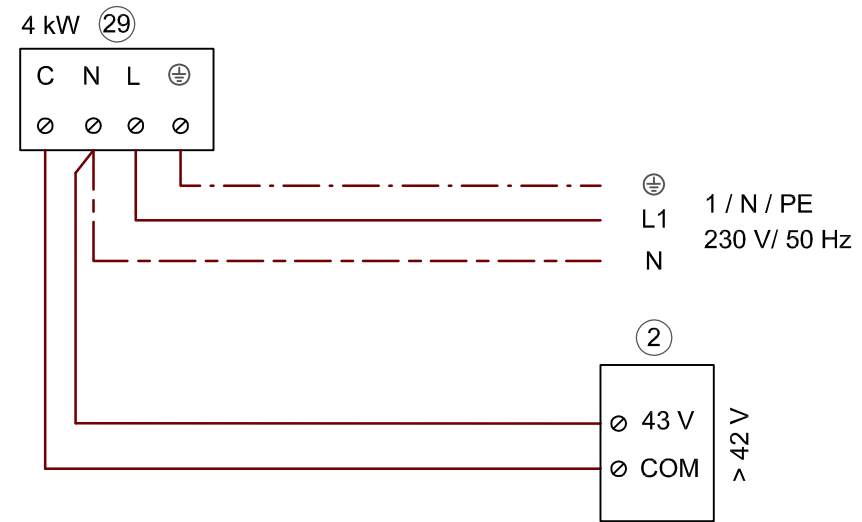

## Netzanschlüsse Regelung / Ansteuermodul Heizwasser-Durchlauferhitzer

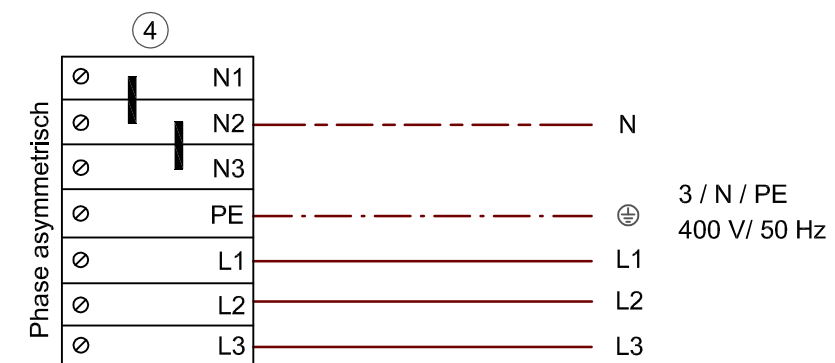
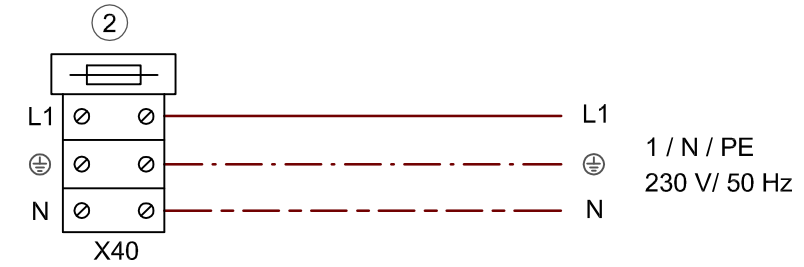

**VIESMANN**

PreSales Support Deutschland		Z.-Nr.	Maßstab
Projekt	Vitocal 200-S mit W01A/B		ohne
Plan-Inhalt PS-ID 10990 Seite 3/4		bearbeitet	Datum Name
		geprüft	03.06.11 PS03

Pos.	Bezeichnung
	<b>Wärmeerzeuger</b>
①	Inneneinheit Wärmepumpe Vitocal 200-S
②	Wärmepumpenreglung Vitotronic 200, Typ WO1A
③	Außentemperatursensor ATS
④	Heizwasser-Durchlauferhitzer mit Ansteuermodul (Anschluss Stecker 137)
⑤	3-Wege-Umschaltventil "Heizen/Warmwasser"
⑥	Sekundärpumpe
⑧	KM-Bus-Verteiler
⑨	Ausdehnungsgefäß (Zubehör)
	<b>Primärkreis</b>
②7	Heißgasleitung
②8	Flüssiggasleitung
②9	Außeneinheit der Wärmepumpe Vitocal 200-S Typ AWS 110/113
	<b>Heizwasser-Pufferspeicher</b>
⑥0	Heizwasser-Pufferspeicher
⑥1	Temperatursensor im Heizwasser-Pufferspeicher
⑥2	Temperatursensor im Heizwasser-Pufferspeicher
	<b>Heizkreis mit Mische M2</b>
⑦0	Fußbodenheizkreis
⑦1	Fernbedienung Vitotrol 200A
⑦3	Vorlauftemperatursensor Heizkreis M2
⑦4	Temperaturwächter als Maximalbegrenzung zur Fußbodenheizung
⑩5	Erweiterungssatz für einen Heizkreis mit Mischer
⑦6	Heizkreispumpe
⑦7	3-Wege-Mischer mit Motor

Pos.	Bezeichnung
	<b>Kühlfunktion "active cooling" AC</b>
⑩8	Frostschutzwächter
⑧3	Feuchteanbausshalter
⑧7	Vorlauftemperatursensor
⑧9	3-Wege-Umschaltventil "Heizen/Kühlen"
	<b>Heizkreis ohne Mischer A1</b>
⑨0	Fußbodenheizkreis
⑨1	Fernbedienung Vitotrol 200A
⑨6	Heizkreispumpe



PreSales Support Deutschland		Z.-Nr.	Maßstab
Projekt	Vitocal 200-S W01A/B		ohne
		Datum	Name
Plan-Inhalt	PS-ID 10990 Seite 4/4	bearbeitet	03.06.11 PS03
		geprüft	