

**Sicherheitskette, Steuerstromkreis,...** (Fortsetzung)

**Sicherheitskette**

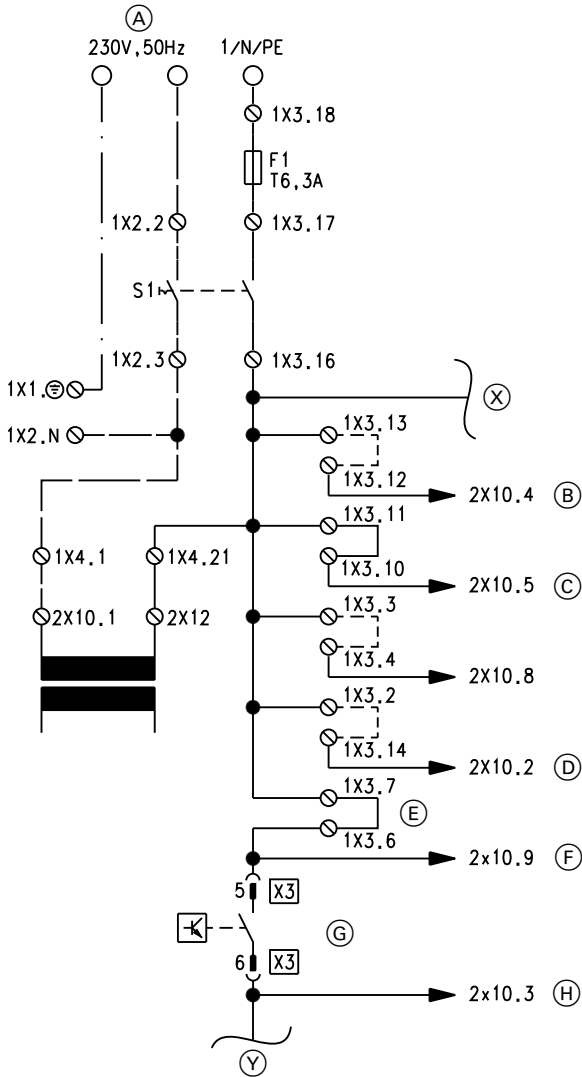

**Sicherheitskette, Steuerstromkreis,...** (Fortsetzung)

- Ⓐ Netzanschluss der Wärmepumpenregelung
- Ⓑ Externe Anforderung (Meldeeingang Wärmepumpenregelung)
- Ⓒ Störmeldung Folge-Wärmememrzeuger (Meldeeingang Wärmepumpenregelung)
- Ⓓ Extern Sperren (Meldeeingang Wärmepumpenregelung)
- Ⓔ EVU-Sperre (bei Anschluss Brücke entfernen)
- Ⓕ Meldeeingang EVU-Sperre
- Ⓖ Phasenwächter
- Ⓗ Meldeeingang Phasenwächter
- ⓧ Anschluss Steuerstromkreis, siehe Seite 224
- Ⓨ Fortsetzung Sicherheitskette, siehe folgende Abbildung
- Stecker im Leitungsbaum



**Sicherheitskette, Steuerstromkreis,...** (Fortsetzung)

- ⓐ Nur bei Typ AWH-I/AWH-O 120:  
Thermosicherung auf Vollwellen-  
sanfanlasser
- Ⓡ Motorschutz Verdichter
- Ⓢ Verdichterrelais
- Ⓣ EEV-Regler (Kältekreisregelung)
- Ⓤ Verdichterschütz K1
- Ⓥ Nur bei Typ AWH-I/AWH-O 120:  
Verdichterschütz K2
- Ⓨ Fortsetzung Sicherheitskette, siehe  
vorhergehende Abbildung
- Stecker im Leitungsbaum