

Behebung (Fortsetzung)

Abfrage der Ist- und Solltemperaturen für

Regelung für angehobenen Betrieb, siehe Seite 44

Regelung für witterungsgeführten Betrieb mit Standard-Bedieneinheit, siehe Seite 57

Außentemperatursensor prüfen (Regelung für witterungsgeführten Betrieb)

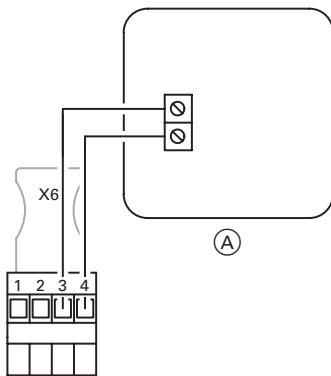

Ⓐ Außentemperatursensor

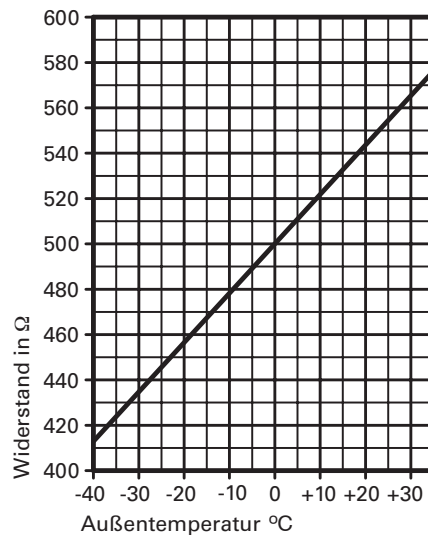

1. Steckverbinder „X6“ von der Regelung abziehen.
2. Widerstand des Außentemperatursensors zwischen „X6.3“ und „X6.4“ am abgezogenen Steckverbinder messen und mit Kennlinie vergleichen.
3. Bei starker Abweichung von der Kennlinie Adern am Sensor abklemmen und Messung am Sensor wiederholen.
4. Je nach Messergebnis Leitung oder Außentemperatursensor tauschen.

Kesseltemperatursensor prüfen

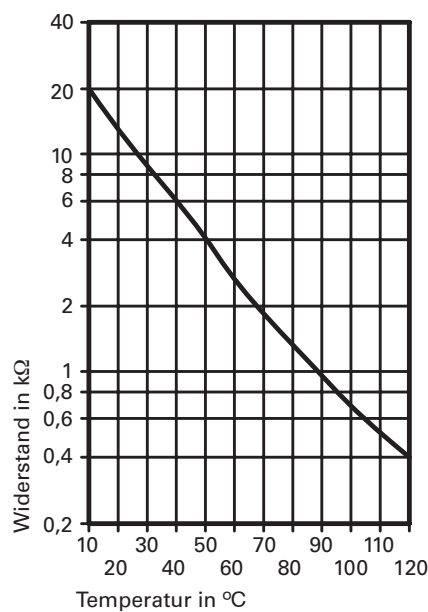
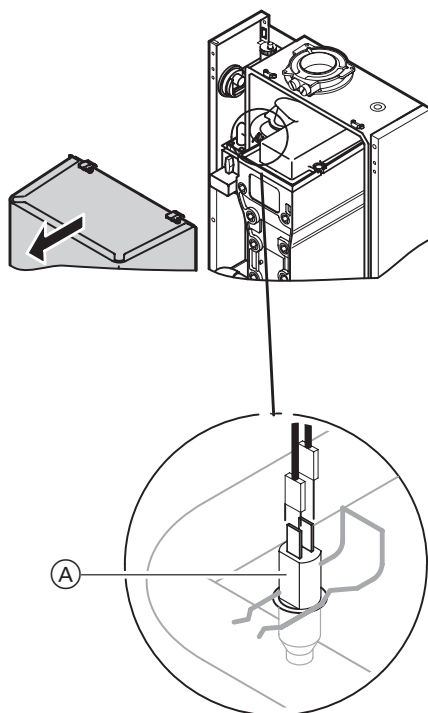

1. Leitungen am Kesseltemperatursensor Ⓐ abziehen.
2. Widerstand des Kesseltemperatursensors messen und mit Kennlinie vergleichen.
3. Bei starker Abweichung Sensor tauschen.

→ ⚠ **Sicherheitshinweis!**
 Sensor sitzt direkt im Heizwasser.
 Vor Sensorwechsel Heizkessel entleeren.