

Montage- und Inbetriebnahmeanleitung

für die Fachkraft

VISSMANN

Funk-Fernbedienung Funk-Repeater

für Vitotwin 300-W, Typ C3HA, C3HB und C3HC

Sicherheitshinweise



Bitte befolgen Sie diese Sicherheitshinweise genau, um Gefahren und Schäden für Menschen und Sachwerte auszuschließen.

Erläuterung der Sicherheitshinweise

Hinweis

Angaben mit dem Wort Hinweis enthalten Zusatzinformationen.

Montage, Erstinbetriebnahme, Inspektion, Wartung und Instandsetzung müssen von autorisierten Fachkräften (Heizungsfachbetrieb/Vertragsinstallationsunternehmen) durchgeführt werden.

Bei Arbeiten an Gerät/Heizungsanlage diese spannungsfrei schalten (z.B. an der separaten Sicherung oder einem Hauptschalter) und gegen Wiedereinschalten sichern.

Bei Brennstoff Gas den Gasabsperrhahn schließen und gegen ungewolltes Öffnen sichern.

Die Instandsetzung von Bauteilen mit sicherheitstechnischer Funktion gefährdet den sicheren Betrieb der Anlage. Bei Austausch ausschließlich Viessmann Originalteile oder von Viessmann freigegebene Ersatzteile verwenden.

Montagevorbereitung

Vor der endgültigen Montage der Funk-Fernbedienung und des Funk-Repeaters (falls vorhanden) erst den entsprechenden Abschnitt „Inbetriebnahme“ lesen.

Montageort

Montageort von Funk-Fernbedienung und Funk-Sender so wählen, dass die Funksignale möglichst senkrecht auf Wände und andere Einrichtungen treffen.

Vor der endgültigen Befestigung am gewünschten Montageort die Funk-Fernbedienung in Betrieb nehmen.

Hinweis

Leitende metallische Materialien beeinträchtigen den Empfang sehr stark.

Bei Betrieb mit Raumtemperaturaufschaltung

Montageort Funk-Fernbedienung:

- Im Hauptwohnraum an einer Innenwand, ca. 1,5 m vom Fußboden
- Nicht in der Nähe von Fenstern und Türen
- Nicht über Heizkörpern
- Nicht in der Nähe von Wärmequellen (direkte Sonneneinstrahlung, Kamin, Fernsehgerät usw.)

Hinweis

Falls sich die Fernbedienung außerhalb der Wandhalterung befindet, erfasst sie nicht die richtige Raumtemperatur. Die erfasste Temperatur wird z. B. durch die Körpertemperatur des Bedieners verfälscht. Deshalb die Fernbedienung nach den Einstellungen wieder in die Wandhalterung einsetzen.

Ablaufübersicht

Ablauf		Seite
Montage		
1	Funk-Sender montieren	3
2	Funk-Sender anschließen	4
3	Batterien in die Funk-Fernbedienung einlegen	5
4	Funk-Repeater anschließen	5
Erstinbetriebnahme		
5	Inbetriebnahme ohne Funk-Repeater oder Inbetriebnahme mit Funk-Repeater	7 9
Montage		
6	Funk-Repeater montieren	12
7	Funk-Fernbedienung montieren	13

Funk-Sender an der Wand befestigen

Hinweis

Funk-Sender nicht im Gerät montieren.

Funk-Sender direkt auf der Wand befestigen.

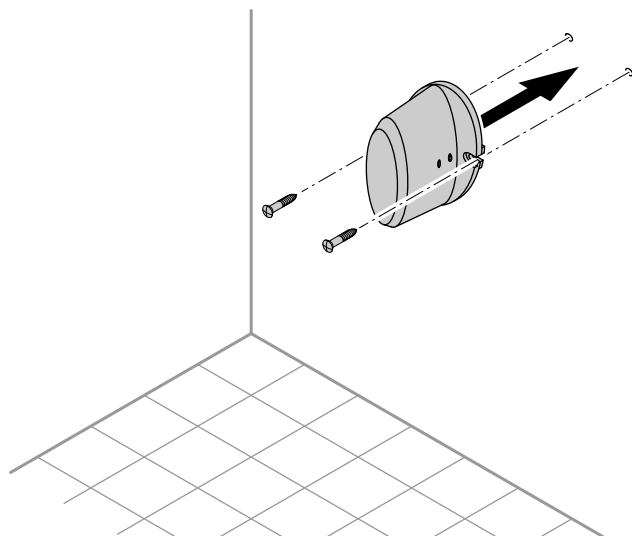

Funk-Sender anschließen

Hinweis

Wenn der Funk-Sender angeschlossen wird, darf der Vitotwin 300-W nicht eingeschaltet sein.

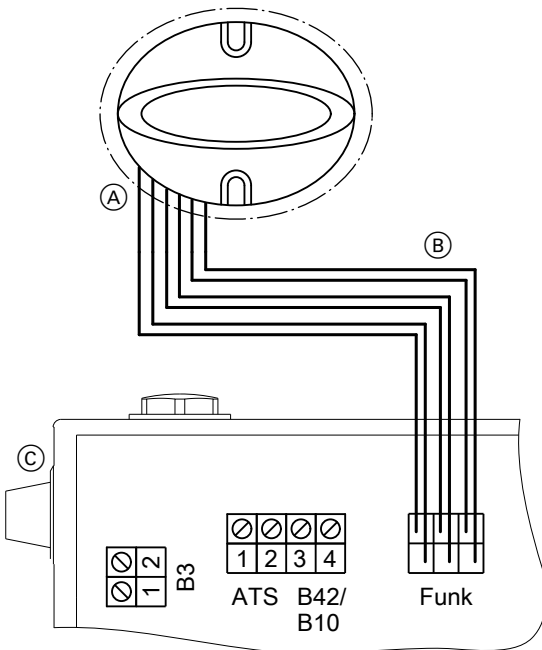

(A) Funk-Sender

(B) Leitung, Leitungslänge 1,5 m

(C) Anschlussbox Sensoren und Zubehör

1. Anschlussbox öffnen.

2. Leitung in die Anschlussbox einführen. Stecker entsprechend der Abbildung an Steckplatz „Funk“ einstecken.

Batterien in die Fernbedienung einlegen

Hinweis

3 Batterien LR 6/AA erforderlich.

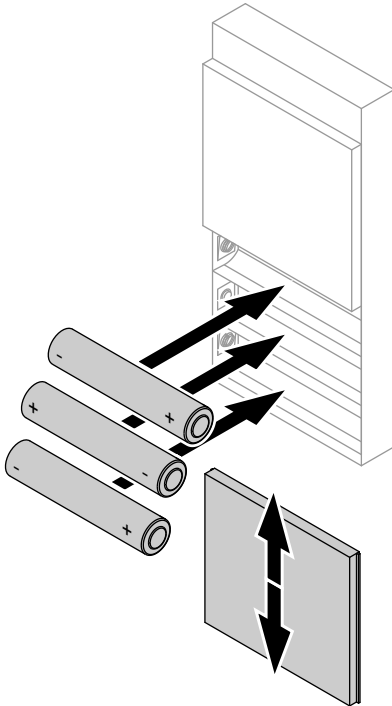

Funk-Repeater anschließen

Anschluss:

- 2-adrige Netzanschlussleitung an Klemmen 1 und 2 des Funk-Repeaters.
- Adern sind vertauschbar.
- Steckernetzteil in Schukosteckdose 230 V~ einstecken.

Funk-Repeater anschließen (Fortsetzung)

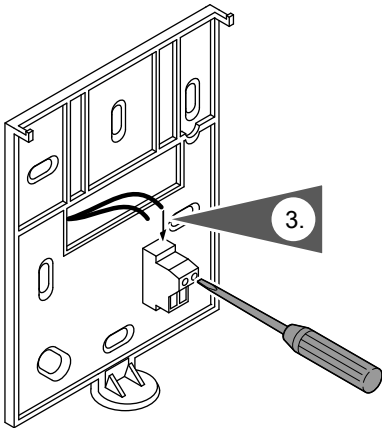
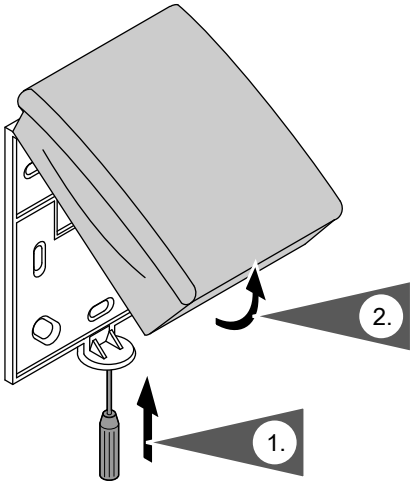

Anzeige- und Bedienelemente

Bedienelemente Funk-Fernbedienung

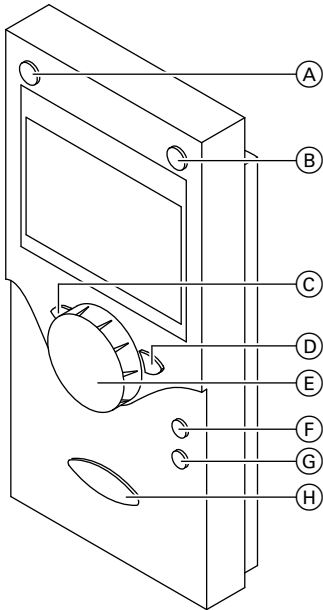

- (A) Warmwasserbereitung
- (B) Raumbeheizung
- (C) **ESC** zum Verlassen von Einstellungen, ohne zu speichern
- (D) **OK** zur Bestätigung
- (E) **+/-** Drehknopf für „Normale Raumtemperatur“ und weitere Einstellungen
- (F) Sparbetrieb \approx/∞

- (G) Stromanforderungsfunktion \approx
- (H) **i** Information

Bedienelemente Funk-Sender

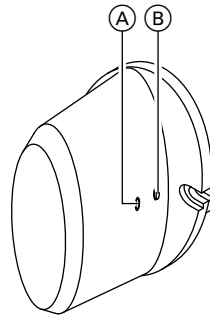

- (A) Taste
- (B) LED

Bedienelemente Funk-Repeater

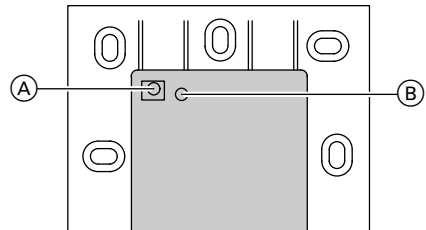

- (A) Taste
- (B) LED

Inbetriebnahme ohne Funk-Repeater

Während der Inbetriebnahme muss sich die Funk-Fernbedienung neben dem Funk-Sender befinden.

1. Vitotwin 300-W einschalten.



Inbetriebnahme ohne Funk-Repeater (Fortsetzung)

2. Taste **(A)** am Funk-Sender min. 8 s drücken.
 - Nach ca. 2 s blinkt die LED **(B)** langsam.
 - Nach ca. 8 s blinkt die LED **(B)** schneller.
3. **OK** an der Fernbedienung drücken, um die Programmierung zu starten.
4. **i** min. 3 s drücken und „Inbetriebsetzung“ mit **+/-** wählen.
5. **OK** drücken.
6. Mit **+/-** „Bedieneinheit“ wählen.
7. **OK** drücken.
8. Mit **+/-** „Einsatz als“ wählen.
9. **OK** drücken.
10. Heizkreiszuordnung und Funktion wählen:
 - **Raumgerät 1:** Heizkreis 1 mit Raumtemperaturaufschaltung
 - **Raumgerät 2:** Heizkreis 2 mit Raumtemperaturaufschaltung
 - **Raumgerät 3/P:** Heizkreis 3 mit Raumtemperaturaufschaltung
 - **Bediengerät 1:** Heizkreis 1 ohne Raumtemperaturaufschaltung
 - **Bediengerät 2:** Heizkreis 2 ohne Raumtemperaturaufschaltung
 - **Bediengerät 3/P:** Heizkreis 3 ohne Raumtemperaturaufschaltung
 - **Servicegerät:** Ohne Funktion
11. **OK** drücken.
12. **ESC** drücken.
13. Mit **+/-** „Funk“ wählen.
14. **OK** drücken.
15. Mit **+/-** „Funk Binding auslösen?“ wählen.
16. **OK** drücken.
17. Mit **+/-** „JA“ wählen.
18. **OK** drücken.

Der Verbindungsaufbau beginnt. Der Fortschritt wird im Display in % angezeigt. Der Verbindungsaufbau kann ca. 2 min dauern. Die Verbindung ist hergestellt, wenn im Display „Gerät betriebsbereit“ erscheint und die LED **(B)** am Funk-Sender aus ist.

Hinweis

Nach einem Stromausfall wird die Funkverbindung automatisch wieder hergestellt.

Inbetriebnahme ohne Funk-Repeater (Fortsetzung)

Sende- und Empfangsqualität prüfen

Während des Tests muss sich die Funk-Fernbedienung am vorgesehenen Montageort befinden.

1. **OK** an der Fernbedienung drücken, um die Programmierung zu starten.
2. **i** min. 3 s drücken.
3. Mit **+/-** „Inbetriebsetzung“ wählen.
4. **OK** drücken.
5. Mit **+/-** „Funk“ wählen.
6. **OK** drücken.
7. Mit **+/-** „Funk Testmode auslösen?“ wählen.

8. **OK** drücken.

9. Mit **+/-** „JA“ wählen.

10. **OK** drücken.

Im linken Bereich des Displays wird jetzt die Übertragung von 24 Telegrammen angezeigt. Die Verbindung ist qualitativ ausreichend, wenn im rechten Teil des Displays min. 12 Telegramme vom Funk-Sender zurückgekommen sind. Falls die Qualität schlechter ist (weniger als 12 Telegramme) entweder einen neuen Montageort für den Sockel mit besserer Verbindungsqualität suchen oder einen Funk-Repeater einsetzen (Montage siehe Seite 5).

Inbetriebnahme mit Funk-Repeater

Während der Inbetriebnahme müssen sich Funk-Fernbedienung und Funk-Repeater neben dem Funk-Sender befinden. Der Funk-Repeater muss elektrisch angeschlossen sein.

1. Vitotwin 300-W einschalten.
2. Taste **(A)** am Funk-Sender min. 8 s drücken.
 - Nach ca. 2 s blinkt die LED **(B)** langsam.
 - Nach ca. 8 s blinkt die LED **(B)** schneller.

3. Die Taste **(A)** am Funk-Repeater so lange drücken, bis die LED **(B)** schnell blinkt.
Der Verbindungsaufbau ist beendet, wenn die LED des Funk-Senders erlischt.

Funk-Fernbedienung in Betrieb nehmen

1. **OK** an der Fernbedienung drücken, um die Programmierung zu starten.
2. **i** min. 3 s drücken und „Inbetriebsetzung“ mit **+/-** wählen.
3. **OK** drücken.
4. Mit **+/-** „Bedieneinheit“ wählen.
5. **OK** drücken.
6. Mit **+/-** „Einsatz als“ wählen.
7. **OK** drücken.
8. Heizkreiszuordnung und Funktion wählen:
 - **Raumgerät 1**: Heizkreis 1 mit Raumtemperaturaufschaltung
 - **Raumgerät 2**: Heizkreis 2 mit Raumtemperaturaufschaltung
 - **Raumgerät 3/P**: Heizkreis 3 mit Raumtemperaturaufschaltung
 - **Bediengerät 1**: Heizkreis 1 ohne Raumtemperaturaufschaltung
 - **Bediengerät 2**: Heizkreis 2 ohne Raumtemperaturaufschaltung
 - **Bediengerät 3/P**: Heizkreis 3 ohne Raumtemperaturaufschaltung
 - **Servicegerät**: Ohne Funktion
9. **OK** drücken.
10. **ESC** drücken.
11. Mit **+/-** „Funk“ wählen.
12. **OK** drücken.
13. Mit **+/-** „Funk Binding auslösen?“ wählen.
14. **OK** drücken.
15. Mit **+/-** „JA“ wählen.
16. **OK** drücken.

Der Verbindungsaufbau beginnt. Der Fortschritt wird im Display in % angezeigt. Der Verbindungsaufbau kann ca. 2 min dauern. Die Verbindung ist hergestellt, wenn im Display „Gerät betriebsbereit“ erscheint und die LED **(B)** am Funk-Sender aus ist.

Hinweis

Nach einem Stromausfall wird die Funkverbindung automatisch wieder hergestellt.

Sende- und Empfangsqualität am Funk-Repeater prüfen

Während des Tests muss sich der Funk-Repeater am vorgesehenen Montageort befinden.

1. Um den endgültigen Montageort festzulegen, die Send- und Empfangsqualität am gewünschten Ort prüfen:

Inbetriebnahme mit Funk-Repeater (Fortsetzung)

Die Taste (A) am Funk-Repeater für ca. 4 s drücken.

Die LED (B) blinkt langsam.

Bei ausreichender Funkverbindung leuchtet die LED (B) am Funk-Sender alle 10 s kurz auf.

Bei unzureichender Funkverbindung den Montageort ändern, bis die LED am Funk-Sender alle 10 s kurz aufleuchtet.

2. Nach der Kontrolle die Taste (A) am Funk-Repeater kurz drücken, bis die LED (B) erlischt.

Sende- und Empfangsqualität an der Funk-Fernbedienung prüfen

Während des Tests muss sich die Funk-Fernbedienung am vorgesehenen Montageort befinden.

1. **OK** an der Fernbedienung drücken, um die Programmierung zu starten.
2. **i** min. 3 s drücken.
3. Mit +/- „Inbetriebsetzung“ wählen.
4. **OK** drücken.
5. Mit +/- „Funk“ wählen.
6. **OK** drücken.
7. Mit +/- „Funk Testmode auslösen?“ wählen.
8. **OK** drücken.
9. Mit +/- „JA“ wählen.
10. **OK** drücken.
Im linken Bereich des Displays wird jetzt die Übertragung von 24 Telegrammen angezeigt. Die Verbindung ist qualitativ ausreichend, wenn im rechten Teil des Displays min. 12 Telegramme vom Funk-Sender zurückgekommen sind. Falls die Qualität schlechter ist (weniger als 12 Telegramme) einen neuen Montageort für den Sockel mit besserer Verbindungsqualität suchen.

Störungsbehebung

Befindet sich der Funk-Repeater länger als 20 min außerhalb seiner Wandhalterung erscheint im Display der Fernbedienung die Störungsmeldung „**85: BSB Funkkommunikation**“. Sobald der Funk-Repeater wieder in seiner Wandhalterung eingerastet wird, erlischt die Störungsmeldung.

Funk-Repeater montieren (falls vorhanden)

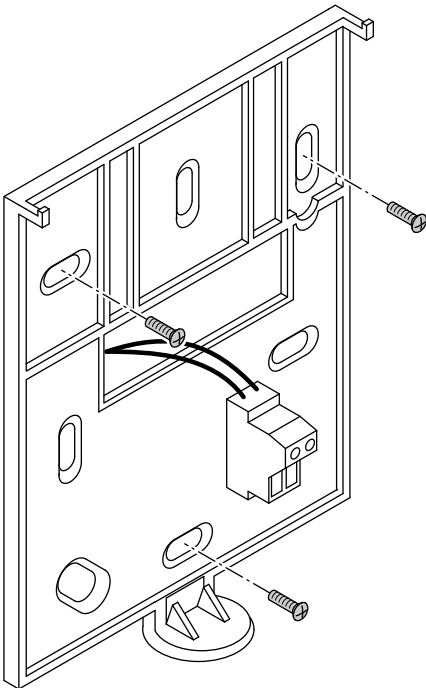

Funk-Repeater montieren (falls vorhanden) (Fortsetzung)

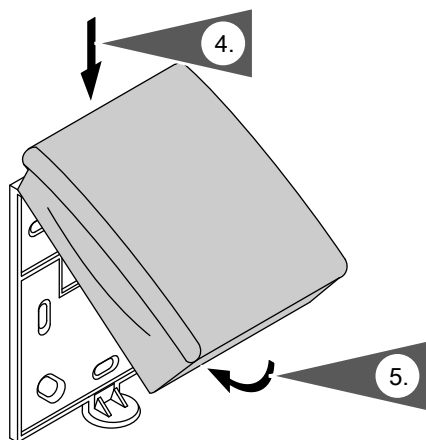

Funk-Fernbedienung montieren

Hinweis

Wandsockel direkt auf der Wand oder auf einer Schalterdose befestigen.

Funk-Fernbedienung montieren (Fortsetzung)

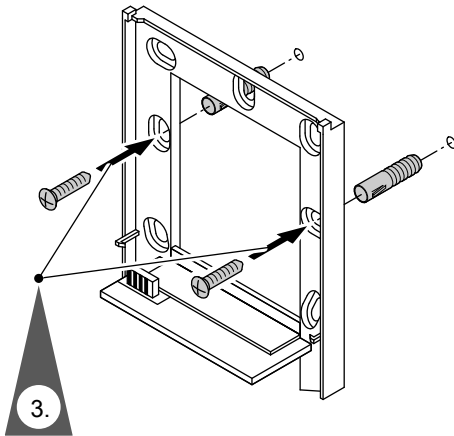
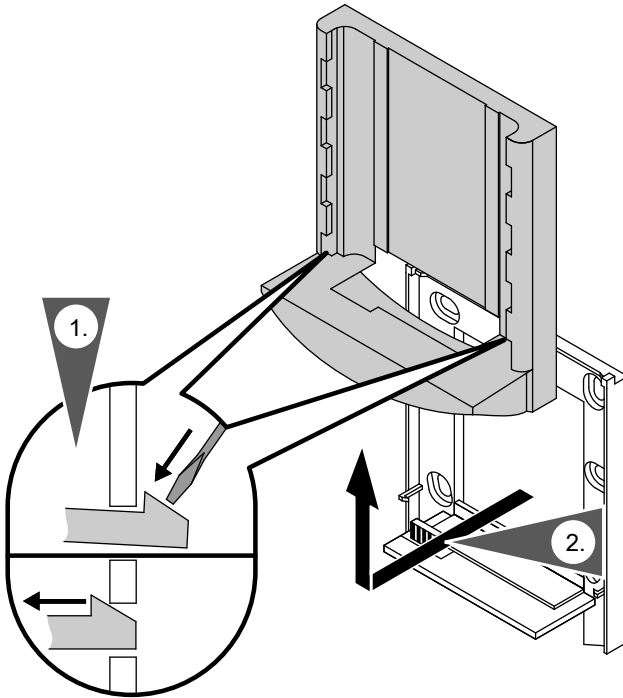

Funk-Fernbedienung montieren (Fortsetzung)

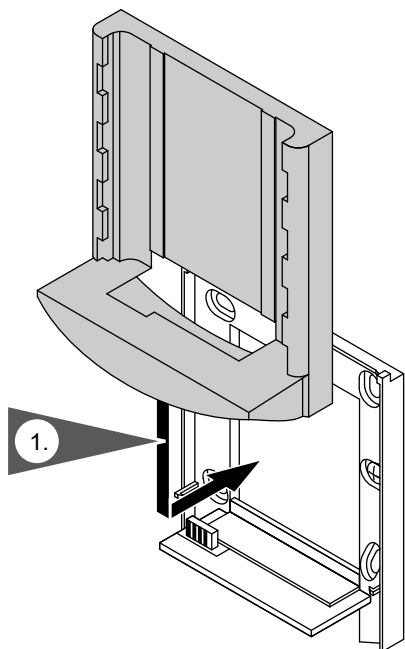

Funk-Fernbedienung montieren (Fortsetzung)

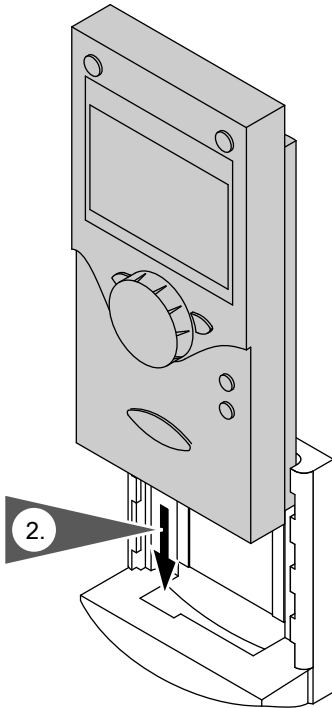

Verhalten bei Funkunterbrechung

Eine Unterbrechung der Funkverbindung wird an der Fernbedienung im Display angezeigt. Die Regelung des Vitotwin 300-W bleibt in Betrieb und nutzt die zuletzt übertragenen Werte.

Technische Daten

Stromversorgung

3 Batterien LR 6/AA/Mignon
4,5 V-

Lebensdauer Batterien

ca. 1,5 Jahre

Messbereich Raumtemperatursensor

0 bis 50 °C

Technische Daten (Fortsetzung)

Funkfrequenz	868,3 MHz
Schutzart	IP 20 gemäß EN 60 529, durch Aufbau/ Einbau zu gewährleisten
Schutzklasse	III
Zulässige Umgebungstemperatur	
■ bei Betrieb	0 bis 50 °C
■ bei Lagerung und Transport	-20 bis 65 °C
Einstellbereich der Raum-Solltemperatur	6 bis 35 °C





Gültigkeitshinweis

Herstell-Nr.:

7506538

7369252

Viessmann Werke GmbH & Co KG
D-35107 Allendorf

Telefon: 0 64 52 70-0

Telefax: 0 64 52 70-27 80

www.viessmann.de

5618 869 Technische Änderungen vorbehalten!